

INSPIRON™

PRIROČNIK ZA NAMESTITEV

DELL™
YOURS IS HERE

INSPIRON™

PRIROČNIK ZA NAMESTITEV

Regulativni model: P11S serija

Regulativna vrsta: P11S001; P11S002

Opomba, previdno in opozorilo

 **OPOMBA:** OPOMBA označuje pomembne informacije, ki vam pomagajo bolje izkoristiti vaš računalnik.

 **POZOR: POZOR** označuje ali možno poškodbo strojne opreme ali izgubo podatkov, in vam sporoča kako se izogniti težavam.

 **OPOZORILO: OPOZORILO** nakazuje potencialno poškodbo lastnine, telesno poškodbo ali smrt.

Če ste kupili računalnik Dell™ n Series, se vse reference v tem dokumentu glede operacijskih sistemov Microsoft® Windows® ne nanašajo na vas.

Informacije v tem dokumentu so predmet sprememb brez obvestila.

© 2010 Dell Inc. Vse pravice pridržane.

Razmnoževanje teh materialov na kakršenkoli način je brez pisnega dovoljenja družbe Dell Inc. strogo prepovedano.

Blagovne znamke uporabljene v tem besedilu: *Dell*, logotip *DELL*, *YOURS IS HERE*, *Inspiron*, *Solution Station*, in *DellConnect* so blagovne znamke družbe Dell Inc.; *Microsoft*, *Windows*, *Windows Vista*, in *Windows Vista logotip gumba start* so ali blagovne znamke ali zaščitene blagovne znamke družbe Microsoft Corporation v Združenih državah in/ali drugih državah; *Ubuntu* je zaščitena blagovna znamka družbe Canonical Ltd.; *AMD*, *AMD Athlon*, *AMD Radeon*, *AMD Turion* in *ATI Mobility Radeon* so blagovne znamke družbe Advanced Micro Devices, Inc.; *Bluetooth* je zaščitena blagovna znamka last družbe Bluetooth SIG, Inc. in jo družba Dell uporablja pod licenco.

Druge blagovne znamke in imena se lahko uporabijo v tem dokumentu za nanašanje na bistva zahtevanja znamke ali imen njihovih izdelkov. Družba Dell Inc. zavrača vse lastniške interese v druge blagovne znamke in imena, kot samo svoje.

Marec 2010

Št. dela 1KN57

Raz. A00

Vsebina

Nastavljanje vašega prenosnega računalnika Inspiron 5

- Preden začnete nastavljati vaš računalnik 5
- Priključuje napajalnik 6
- Priključite omrežni kabel (opcijsko) 7
- Pritisnite gumb za napajanje 8
- Nastavljanje operacijskega sistema 9
- Ustvarite medij za obnovitev sistema (Priporočeno) 10
- Namestite SIM kartico (Opcijsko) 12
- Omogočite ali onemogočite brezžično povezavo (opcijsko) 14
- Priklopite zunanji optični pogon (Opcijsko) . . . 16
- Nastavljanje TV tunerja (opcijsko) 17
- Povezovanje na Internet (opcijsko) 17

Uporaba vašega prenosnega računalnika Inspiron 22

- Funkcije desnega pogleda 22

- Funkcije levega pogleda 24
- Funkcije pogleda od zadaj 26
- Funkcije pogleda od spredaj 27
- Lučke stanja 28
- Funkcije osnove računalnika in tipkovnice . . . 30
- Kretnje sledilne ploščice 32
- Tipke za nadzor večpredstavnosti 34
- Funkcije zaslona 36
- Odstranitev in zamenjava akumulatorja 38
- Funkcije programske opreme 40
- Dell DataSafe Online Backup 41
- Dell Dock 42

Reševanje težav 43

- Kode piskanja 43
- Omrežne težave 44
- Težave z napajanjem 44
- Težave s pomnilnikom 46

Vsebina

Zaklepanja in težave programske opreme . . .	47	Informacije o izdelku	68
Uporabo orodij za podporo	49	Vračanje predmetov za popravilo pod garancijo ali za kredit	69
Dell Support Center	49	Pređen pokličete	71
Moji prenosi Dell	50	Kontaktiranje družbe Dell	73
Sistemska sporočila	50	Iskanje več Informacije in viri	74
Odpravljalca težav s strojno opremo	53	Tehnični podatki	76
Dell Diagnostics	53	Dodatek	82
Obnovitev vašega operacijskega sistema	58	Obvestilo o izdelku Macrovision	82
Obnovitev sistema	59	Informacije za NOM ali Uradni mehiški standard(samo za Mehiko)	83
Lokalna varnostna kopija Dell DataSafe (Dell DataSafe Local Backup)	60	Kazalo	84
Medij za obnovitev sistema	62		
Obnovitev tovarniške slike Dell	63		
Iskanje pomoči	65		
Tehnična podpora in storitve za stranke	66		
DellConnect	66		
Spletne storitve	67		
Avtomatizirana storitev za stanje naročil	68		

Nastavljanje vašega prenosnega računalnika Inspiron

Ta razdelek nudi informacije o nastavljanju vašega prenosnega računalnika Dell™ Inspiron™.

Praden začnete nastavlјati vaš računalnik

Ko postavljate vaš računalnik, poskrbite da imate enostaven dostop do napajalnega vira, zadostno prezračevanje in nivo površine kamor lahko računalnik postavite.

Onemogočanje zračnega toka okoli vašega računalnika Inspiron lahko povzroči njegovo pregrevanje. Da preprečite pregrevanje, mora računalnik imeti vsaj 10,2 cm (4 palca) prostora na zadnji strani, ter 5,1 cm (2 palca) ob vsaki stranici. Računalnika nikoli ne smete postavljati v zaprti prostor, kot so omare ali predali, ko je ta prižgan.

 **OPOZORILO:** Ne prekrivajte prezračevalnih rež in vanje ne potiskajte predmetov; poskrbite, da se reže ne zamašijo zaradi prahu. Ne postavljajte vašega računalnika Dell™ v okolje s slabim pretokom zraka, kot je zaprto aktovko ali na tkaninske površine, kot so preproge ali odeje medtem, ko je računalnik vklopljen. Omejevanje pretoka zraka lahko poškoduje računalnik, zmanjša zmogljivost računalnika ali povzroči požar. Ko računalnik postane vroč se vklopi ventilator. Hrup ventilatorja je normalen in ne nakazuje težave z ventilatorjem ali računalnikom.

 **POZOR:** Postavljanje ali zlaganje težkih ali ostrih predmetov na računalnik lahko povzroči trajno poškodbo računalnika.

Priključuje napajalnik

Priključite napajalnik v računalnik in ga nato vklopite v električno vtičnico ali protinapetostno zaščito.

⚠ OPOZORILO: Napajalnik deluje z vsemi električnimi vtičnicami po svetu. Vendar se, električni priključki in razdelilniki razlikujejo po državah. Uporaba nezdržljivega kabla ali nepravilen priklop kabla na električno vtičnico ali razdelilnik lahko povzroči požar ali trajno poškodbo računalnika.

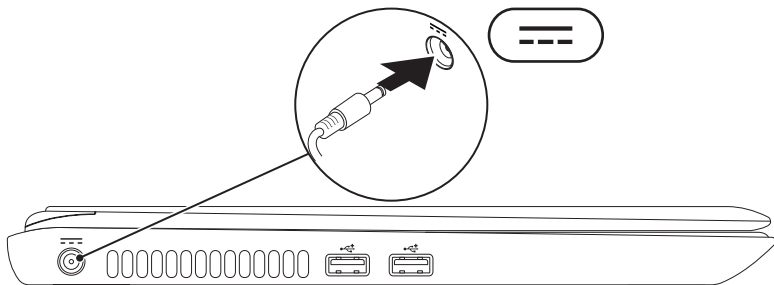

Priključite omrežni kabel (opsijsko)

Za uporabo žične omrežne povezave, vklopite omrežni kabel.

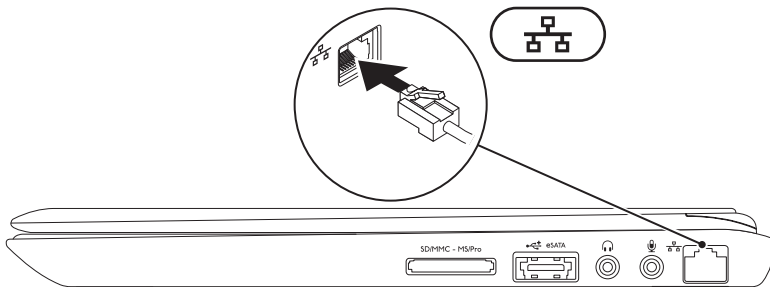

Pritisnite gumb za napajanje

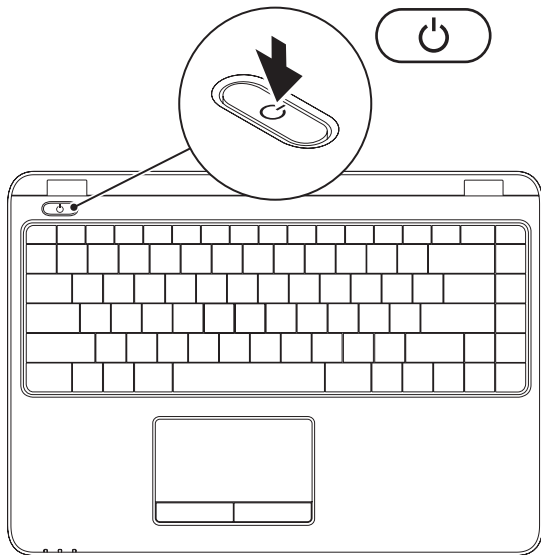

Nastavljanje operacijskega sistema

Vaš računalnik je prednaložen z operacijskim sistemom, ki ste ga izbrali ob nakupu.

Nastavite sistem Microsoft Windows

Za prvo nastavitev sistema Microsoft® Windows® sledite navodilom na zaslonu. Ti koraki so obvezni in lahko trajajo nekaj časa za dokončanje. Zasloni namestitve sistema Windows vas bodo popeljali skozi nekaj postopkov, vključno s sprejemanjem licenčne pogodbe, nastavljanjem preferenc in nastavljanjem internetne povezave.

 **POZOR: Ne prekinjajte postopka namestitve operacijskega sistema. To početje lahko naredi vaš računalnik neuporaben in boste morali ponovno namestiti operacijski sistem.**

 **OPOMBA:** Za optimalno zmogljivost vašega računalnika, je priporočljivo, da prenesete in namestite najnovejši BIOS in gonilnike za vaš računalnik, dostopne na naslovu **support.dell.com**.

 **OPOMBA:** Za več informacij o operacijskem sistemu in funkcijah glejte **support.dell.com/MyNewDell**.

Nastavljanje operacijskega sistema Ubuntu

Za prvo namestitev sistema Ubuntu®, sledite navodilom na zaslonu. Za več informacij o operacijskem sistemu, glejte dokumentacijo sistema Ubuntu.

Ustvarite medij za obnovitev sistema (Priporočeno)

 **OPOMBA:** Priporočeno je, da ustvarite medij za obnovitev sistema takoj, ko nastavite sistem Microsoft Windows.



Medij za obnovitev sistema lahko uporabite za vrnitev vašega računalnika na stanje delovanja kot je bilo ob nakupu računalnika brez izbrisa podatkovnih datotek iz računalnika (brez potrebe po mediju *operacijskega sistema*). Medij za obnovitev sistema lahko uporabite, če so spremembe strojne opreme, programske opreme, gonilnikov ali druge systemske nastavitve pustile računalnik v neželenem stanju delovanja.

Za izdelavo medija za obnovitev sistema potrebujete naslednje:

- Lokalno varnostno kopijo Dell DataSafe (Dell DataSafe Local Backup)
- USB ključ z vsaj 8 GB prostora ali medij DVD-R/DVD+R/Blu-ray Disc™

 **OPOMBA:** Dell DataSafe Local Backup ne podpira prepisljivih medijev.

Za izdelavo medija za obnovitev sistema:

1. Prepričajte se, da je napajalnik priključen (glejte «Priključite napajalnik» na strani 6).
 2. V računalnik vstavite medij ali USB ključ.
 3. Kliknite **Start**  → **Programs** (Programi) → **Dell DataSafe Local Backup**.
 4. Kliknite **Create Recovery Media** (Ustvari medij za obnovitev sistema).
 5. Sledite navodilom na zaslonu.
-  **OPOMBA:** Za informacije o uporabi medija za obnovitev sistema, glejte «Medij za obnovitev sistema» na strani 62.

Namestite SIM kartico (Opcijsko)

 **OPOMBA:** Namestitev SIM kartice ni potrebna, če uporabljate EVDO kartico za dostop do interneta.

Namestitev SIM kartice na vaš računalnik vam omogoča, da se povežete na internet. Za dostop do interneta, morate biti znotraj omrežja vašega ponudnika mobilnih storitev.

Za namestitev SIM kartice:

1. Izključite računalnik.
2. Odstranite akumulator (glejte «Odstranjevanje in zamenjava akumulatorja» na strani 38).
3. V utoru za akumulator, potisnite SIM kartico v režo za SIM kartico.
4. Ponovno vstavite akumulator (glejte «Odstranjevanje in zamenjava akumulatorja» na strani 38).
5. Vključite računalnik.

Nastavljanje vašega prenosnega računalnika Inspiron

- 1** Reža za SIM kartico
- 2** SIM kartica
- 3** Utor akumulatorja

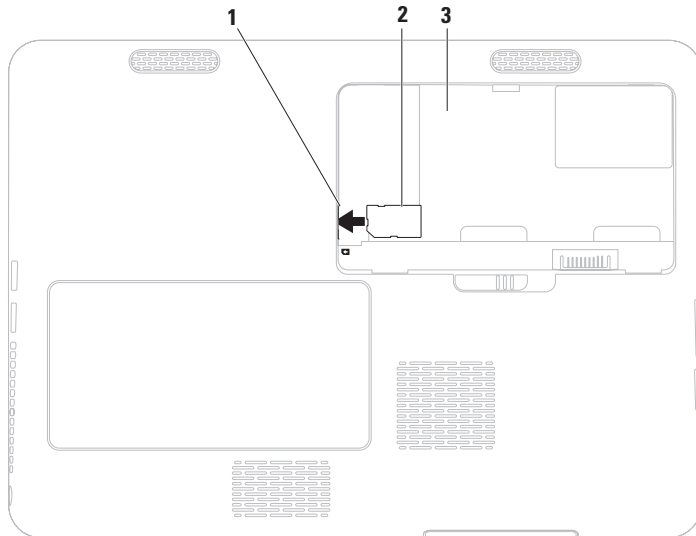

Omogočite ali onemogočite brezžično povezavo (opsijsko)

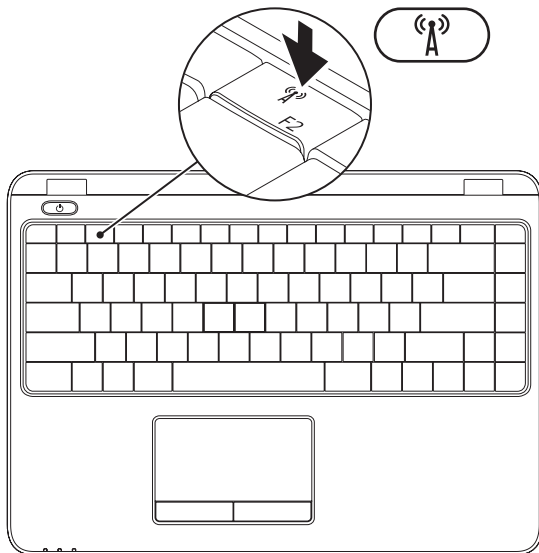

- OPOMBA:** Funkcija brezžične povezave je na voljo na vašem računalniku samo, če ste ob času nakupa naročili kartico WLAN. Za več informacij o podprtih karticah za vaš računalnik, glejte «Specifikacije» na strani 76.

Za omogočanje ali onemogočanje brezžične povezave:

1. Prepričajte se, da je vaš računalnik vklopljen.
2. Pritisnite tipko za brezžične povezave  na tipkovnici.
Trenutno stanje brezžične povezave je prikazano na zaslonu.

Brezžična povezava omogočena



Brezžična povezava onemogočena



3. Za preklon med vklopom in izklopom, ponovno pritisnite tipko za brezžične povezave .

- OPOMBA:** Tipka za brezžične povezave vam omogoča, da hitro izklopite brezžične povezave (Wi-Fi in Bluetooth®), ko je od vas zahtevano da onemogočite vse radijske povezave (npr. na letalu).

Priklopite zunanji optični pogon (Opcijsko)

OPOMBA: Vaš računalnik nima vgrajenega optičnega pogona. Uporabite zunanji optični pogon za postopke, ki vključujejo medije.

Priklopite zunanji optični pogon na USB priključek na računalniku.

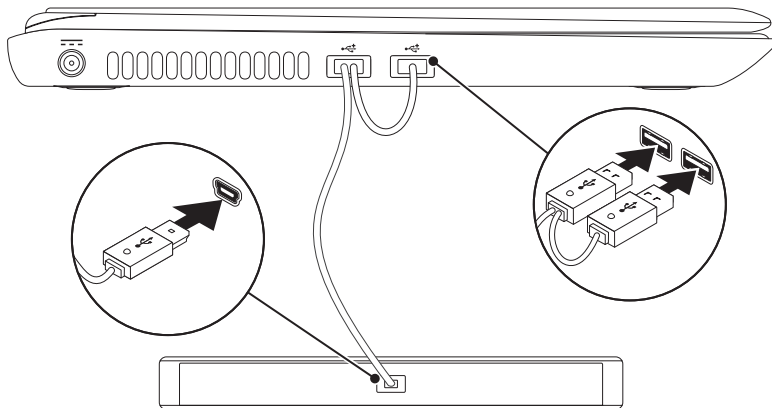

Nastavljanje TV tunerja (opcijsko)

 **OPOMBA:** Dostopnost TV tunerja se lahko razlikuje po regiji.

Za prvo nastavitve TV tunerja:

1. Kliknite **Start**  → **All Programs**
(Vsi programi) → **Windows Media Center**.
2. Sledite navodilom na zaslonu.

Povezovanje na Internet (opcijsko)

Za povezavo na internet potrebujete zunanji modem ali omrežno povezavo ter ponudnika internetnih storitev (ISP).

zunanji USB modem ali vmesnik WLAN nista del vašega izvirnega naročila, lahko naročite enega na spletni strani Dell na naslovu **www.dell.com**.

Nastavljanje žične internetne povezave

- Če uporabljate klicno povezavo, povežite telefonsko linijo z opsijskim zunanjim USB modemom in s telefonsko vtičnico preden začnete ustvarjati internetno povezavo.
- Če uporabljate povezavo preko DSL ali kabelskega/satelitskega modema, kontaktirajte vašega ponudnika internetnih storitev ali mobilnih storitev za navodila za namestitev.

Za popolno nastavitev vaše žične internetne povezave, sledite navodilom v «Nastavljanje vaše internetne povezave» na strani 19.

Nastavitev brezžične povezave



OPOMBA: Za nastavitev vašega brezžičnega usmerjevalnika, glejte dokumentacijo priloženo vašemu usmerjevalniku.

Predn lahko uporabite brezžično internetno povezavo, se morate povezati na vaš brezžični usmerjevalnik.

Za nastavljanje vaše povezave z brezžičnim usmerjevalnikom:

Windows Vista®

1. Prepričajte se, da je brezžično omrežje omogočeno na vašem računalniku (glejte «omogočanje ali onemogočanje brezžičnih povezav» na strani 14).
2. Shranite in zaprite vse odprte datoteke in zaprite vse programe.
3. Kliknite **Start**  → **Connect To**.
4. Za uspešno nastavitev sledite navodilom na zaslonu.

Windows® 7

1. Prepričajte se, da je brezžično omrežje omogočeno na vašem računalniku (glejte «omogočanje ali onemogočanje brezžičnih povezav» na strani 14).
2. Shranite in zaprite vse odprte datoteke in zaprite vse programe.
3. Kliknite **Start**  → **Control Panel** (Nadzorna plošča).
4. V iskalno polje vpišite `network` (omrežje) in nato kliknite **Network and Sharing Center** (Center za omrežje in skupno rabo) → **Connect to a network** (Poveži se na omrežje).
5. Za uspešno nastavitve sledite navodilom na zaslону.

Nastavljanje vaše internetne povezave

Ponudniki internetnih storitev in ponudbe ponudnikov internetnih storitev se razlikujejo od države do države. Kontaktirajte svojega ponudnika internetnih storitev za ponudbo v vaši državi.

Če se z internetom trenutno ne morete povezati in ste se v preteklosti že uspešno povezali, se razlog mogoče skriva v izpadu storitev vašega ponudnika internetnih storitev. Obrnite se na vašega ponudnika internetnih storitev in preverite stanje storitev ali pa s povezovanjem poskusite kasneje.

Pripravite si informacije vašega ponudnika internetnih storitev. Če nimate ponudnika internetnih storitev, vam ga lahko pomaga izbrati čarovnik za **vzpostavljanje povezave z internetom**.

Nastavljanje vašega prenosnega računalnika Inspiron

Za nastavitve vaše internetne povezave:

Windows Vista

1. Shranite in zaprite vse odprte datoteke in zaprite vse programe.
2. Kliknite **Start**  → **Control Panel** (Nadzorna plošča).
3. V iskalno polje vpišite `network` (omrežje) in nato kliknite **Network and Sharing Center** (Center za omrežje in skupno rabo) → **Set up a connection or network** (Nastavi novo povezavo ali omrežje) → **Connect to the Internet** (Poveži se na internet).

Prikaže se okno **Vzpostavi povezavo z internetom**.

-  **OPOMBA:** Če ne veste, katero vrsto povezave izbrati, kliknite **Pomoč pri izbiri** ali pa se obrnite na vašega ponudnika internetnih storitev.
4. Za uspešno nastavitve sledite navodilom na zaslonu in uporabite informacije za nastavitve, ki vam jih je priskrbel vaš ponudnik internetnih storitev.

Windows 7

1. Shranite in zaprite vse odprte datoteke in zaprite vse programe.
2. Kliknite **Start**  → **Control Panel** (Nadzorna plošča).
3. V iskalno polje vpišite `network` (omrežje) in nato kliknite **Network and Sharing Center** (Center za omrežje in skupno rabo) → **Set up a new connection or network** (Nastavi novo povezavo ali omrežje) → **Connect to the Internet** (Poveži se na internet).

Prikaže se okno **Vzpostavi povezavo z internetom**.

-  **OPOMBA:** Če ne veste, katero vrsto povezave izbrati, kliknite **Pomoč pri izbiri** ali pa se obrnite na vašega ponudnika internetnih storitev.
4. Za uspešno nastavitve sledite navodilom na zaslonu in uporabite informacije za nastavitve, ki vam jih je priskrbel vaš ponudnik internetnih storitev.

Uporaba vašega prenosnega računalnika Inspiron

Ta razdelek nudi informacije o funkcijah, ki so na voljo na vašem prenosnem računalniku Inspiron.

Funkcije desnega pogleda

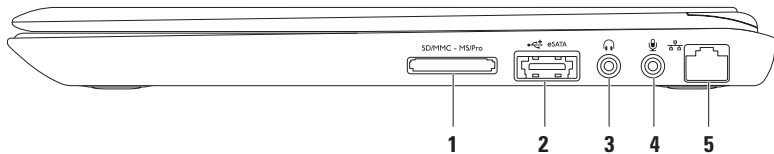

-
-  **Bralnik pomnilniških kartic 7-v-1** — Nudi hiter in prikladen način za ogledovanje in deljenje digitalnih fotografij, glasbe, videa ter dokumentov shranjenih na pomnilniških karticah.
OPOMBA: Vaš računalnik je dobavljen s plastičnim vstavkom nameščenim v režo medijske kartice. Vstavek ščiti neuporabljene reže pred prahom in ostalimi delci. Shranite vstavek za uporabo, ko nimate medijske kartice vstavljene v režo. Vstavki drugih proizvajalcev morda niso namenjene za vaš računalnik.

 -  **eSATA/USB combo priključek** — Za priklop eSATA pomnilniških naprav (kot so zunanji trdi diski ali optični pogoni) ali USB naprav (kot so miška, tipkovnica, tiskalnik, zunanji pogon ali predvajalnik MP3).



 -  **Avdio izhod/priključek za slušalke** — Za priklop para slušalk, napajanega zvočnika ali zvočnega sistema.

 -  **Avdio vhod/priključek mikrofona** — Za priklop mikrofona ali vhodnega signala za uporabo z avdio programi.

 -  **Omrežni priključek** — Če uporabljate žični omrežni signal, to povezuje vaš računalnik z omrežjem ali širokopasovno napravo.
-

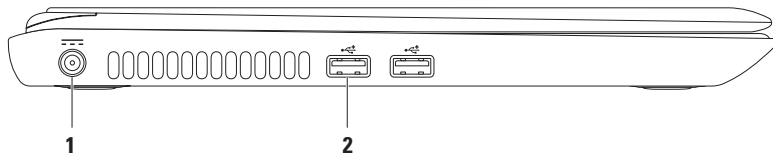
Funkcije levega pogleda



-
-  **Priključek napajalnika** — priklop napajalnika za napajanje računalnika in menjavo akumulatorja.
-
-  **USB 2.0 priključki (2)** — Za priklop naprav USB, kot so miška, tipkovnica, tiskalnik, zunanji pogon ali predvajalnik MP3.
-

Funkcije pogleda od zadaj

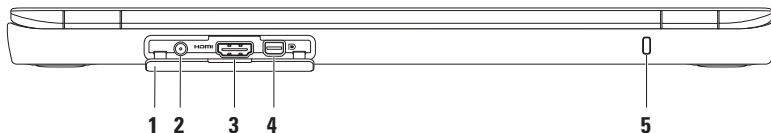

1 Pokrov priključkov — Pokriva priključek za anteno, HDMI priključek in mini-DisplayPort priključek.

2 Priključek za anteno (na podprtih modelih) — Za priklop zunanje antene za ogled programov z uporabo TV kartice (opsijsko).

3  HDMI priključek — Za priklop na TV z 5.1 avdio in video signali.

OPOMBA: Pri uporabi z monitorjem je bran samo video signal.





4  Mini-DisplayPort priključek — Priključek standardnega digitalnega vmesnika, ki podpira zunanje zaslone in projektorje DisplayPort.

5 Reža za varnostni kabel — Za priklop komercialno dostopnega varnostnega kabla na računalnik.

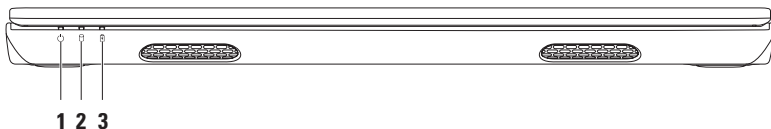
OPOMBA: Preden kupite varnostni kabel se prepričajte da deluje z režo za varnostni kabel na vašem računalniku.

Funkcije pogleda od spredaj



-
- 1**  **Lučka napajalnika** — Prikazuje stanje napajanja. Za več informacij o lučki napajanja glejte «Lučke stanja» na strani 28.
 - 2**  **Lučka dejavnosti trdega diska** — Prižge se ko računalnik bere ali zapisuje podatke. Goreča bela lučka nakazuje delovanje trdega diska.
 **POZOR: Za preprečitev izgube podatkov nikoli ne ugašajte računalnika medtem ko ta lučka utripa.**
 - 3**  **Lučka stanja akumulatorja** — Prikazuje stanje napolnjenosti akumulatorja. Za več informacij o lučki napajanja glejte «Lučke stanja» na strani 28.
OPOMBA: Akumulator se polni, ko je računalnik priključen na napajalnik.
-

Lučke stanja

Lučka stanja akumulatorja

	Stanje lučke indikatorja	Stanja računalnika	Stopnja napolnjenosti akumulatorja
Napajalnik	Sveti belo	Vklopljen Izklopljen/hibernacija/ stanje pripravljenosti	Polnjenje $\leq 98\%$
	Izklopljen	Vklopljen/izklopljen/ hibernacija/stanje pripravljenosti	$> 98\%$
Akumulator	Izklopljen	Vklopljen/izklopljen/ hibernacija/stanje pripravljenosti	$> 10\%$
	Sveti oranžno	Vklopljen/stanje pripravljenosti	$\leq 10\%$
	Izklopljen	Izklopljen/hibernacija	$< 10\%$



OPOMBA: Akumulator se polni, ko je računalnik priklopljen na napajalnik.

Lučka gumba napajanja/Lučka napajanja 

Stanje lučke indikatorja	Stanja računalnika
Sveti belo	Vklopljen
Utripa belo	Stanje pripravljenosti
Izklopljen	Izklopljen/hibernacija

 **OPOMBA:** Za več informacij o težavah z napajanjem glejte «Težave napajanja» na strani 44.

Funkcije osnove računalnika in tipkovnice

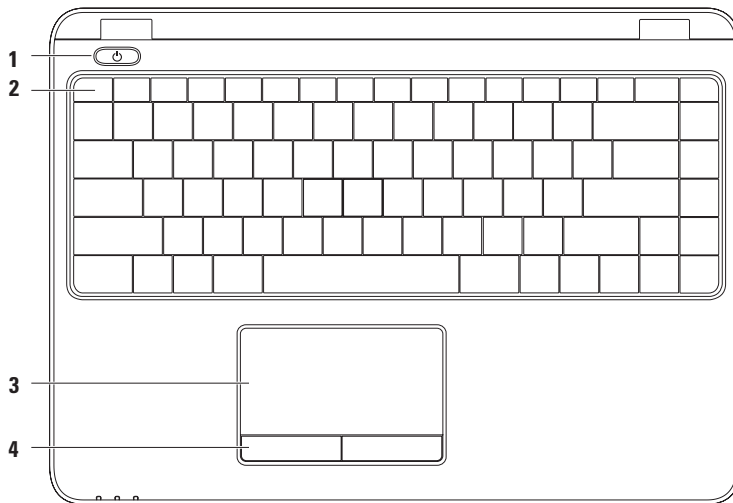

- 1**  **Lučka in gumb napajanja** — Ob pritisku vklopi ali izklopi računalnik. Lučka na gumbu nakazuje stanje napajanja.

Za več informacij o lučki gumba napajanja glejte «Lučke stanja» na strani 28.

- 2** **Vrstica funkcijskih tipk** — Tipka za vklop/izklop brezžičnih povezav, tipke za povečanje/zmanjšanje osvetlitve, večpredstavnostne tipke in tipka za vklop/izklop sledilne ploščice se nahajajo v tej vrstici.

Za več informacij o večpredstavnostnih tipkah, glejte «Tipke za nadzor večpredstavnosti» na strani 34.

- 3** **Sledilna ploščica** — Nudi funkcionalnost miške za premikanje kurzorja, vlečenje in premikanje izbranih predmetov, ter levi klik miške z rahlim dotikom podlage.

Sledilna ploščica podpira Pomikanje, šviganje, povečavo/pomanjšavo in funkcije rotiranja.

Za spremembo nastavitve sledilne ploščice, dvokliknite ikono **Dell Touch pad** v območju za obvestila vašega namizja. Za več informacij, glejte «Kretnje sledilne ploščice» na strani 32.

OPOMBA: Za vklop/izklop sledilne ploščice, pritisnite tipko  na vrstici funkcijskih tipk na tipkovnici.

- 4** **Gumbi sledilne ploščice (2)** — Nudijo funkcije levega in desnega klika miške.
-

Kretnje sledilne ploščice

Pomikanje

Omogoča vam pomikanje po vsebini. Funkcija pomikanja vključuje:

Pomik fokusa — Omogoča vam, da premikate fokus na izbranem predmetu, ko ni prikazan celoten predmet.

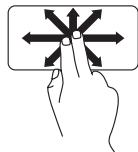

Premaknite dva prsta v želeno smer za pomik fokusa na izbranem predmetu.

Samodejno pomikanje navpično — Omogoča vam da se pomikate gor ali dol v aktivnem oknu.

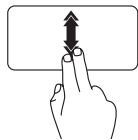

Hitro pomaknite dva prsta gor ali dol za aktivacijo samodejnega navpičnega pomikanja.

Dotaknite se sledilne ploščice za ustavitev samodejnega pomikanja.

Samodejno pomikanje vodoravno — Omogoča vam pomikanje levo ali desno v aktivnem oknu

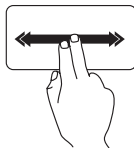

Hitro pomaknite dva prsta levo ali desno, da aktivirate vodoravno samodejno pomikanje.

Dotaknite se sledilne ploščice za ustavitev samodejnega pomikanja.

Švig

Omogoča vam da se pomikate po vsebini naprej ali nazaj glede na smer šviga.



Hitro pomaknite tri prste v želeno smer pomika vsebine v aktivnem oknu.

Povečava/pomanjšava

Omogoča vam, da povečate ali pomanjšate povečavo vsebine zaslona. Funkcija povečave/pomanjšave vključuje:

Stisk — Omogoča vam, da povečate ali pomanjšate vsebino z razmikom dveh prstov ali stiskom na sledilni ploščici.

Za povečavo:

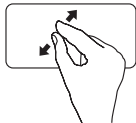

Pomaknite dva prsta narazen, da povečate pogled v aktivnem oknu.

Za pomanjšavo:

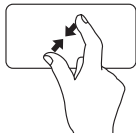

Povlecite dva prsta skupaj, da zmanjšate pogled v aktivnem oknu.

Rotiranje

Omogoča vam rotiranje aktivne vsebine na zaslonu. Funkcija rotiranja vključuje:

Obrat — Omogoča vam, da rotirate aktivno vsebino v korakih po 90° z uporabo dveh prstov, kjer je en prst zasidran drugi pa rotira.

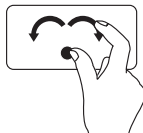

Postavite palec na mesto in pomaknite kazalec v krožni smeri desno ali levo na izbranem predmetu za 90° v smeri urinega kazalca ali v obratni smeri.

Tipke za nadzor večpredstavnosti

Tipke za nadzor večpredstavnosti se nahajajo na vrstici funkcijskih tipk na tipkovnici. Za uporabo nadzora večpredstavnosti, pritisnite zahtevano tipko. Tipke za nadzor večpredstavnosti lahko nastavite z uporabo

Orodja za nastavitve sistema (BIOS) ali **Windows Mobility Center**.

Orodje za nastavitve sistema (BIOS)

1. Prepričajte se <F2>, da se naprava, ki jo želite preizkusiti, prikaže v programu za nastavitve sistema in je dejavna.
2. Pod **Function Key Behavior** (Obnašanje funkcijskih tipk), izberite **Multimedia Key First** (Najprej večpredstavnostne tipke) ali **Function Key First** (Najprej funkcijske tipke).

Multimedia Key First (Najprej večpredstavnostne tipke) — To je privzeta možnost. Pritisnite katerokoli večpredstavnostno tipko za izvedbo povezanega dejanja. Za funkcijsko tipko, pritisnite <Fn> + zahtevano funkcijsko tipko.

Function Key First (Najprej funkcijske tipke) — Pritisnite katerokoli funkcijsko tipko za izvedbo povezanega dejanja.

Za večpredstavnostno tipko, pritisnite <Fn> + zahtevano večpredstavnostno tipko.

 **OPOMBA:** Možnost **Multimedia Key First** (Najprej večpredstavnostne tipke) je aktivna samo v operacijskem sistemu.

Windows Mobility Center

1. Pritisnite tipke <><x> za zagon programa Windows Mobility Center.
2. Pod **Function Key Row** (Vrstica funkcijskih tipk), izberite **Function Key** (Funkcijske tipke) ali **Multimedia Key** (Večpredstavnostne tipke).



 Utišanje zvoka

 Zmanjšajte stopnjo glasnosti

 Povečajte stopnjo glasnosti

 Predvajanje prejšnjega zapisa ali poglavja

 Predvajanje ali premor

 Predvajanje naslednjega zapisa ali poglavja

Funkcije zaslona

Plošča zaslona vsebuje kamero in mikrofون.

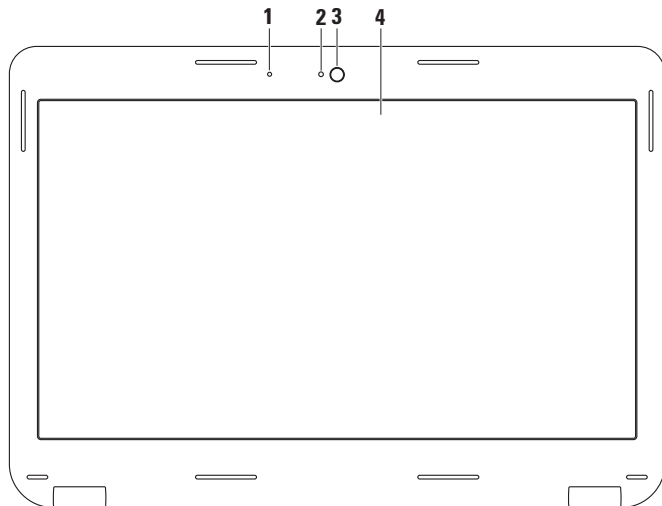

-
- 1 Mikrofon** — Nudi visoko kakovost zvoka za video konference ali snemanje glasu.

 - 2 Indikator dejavnosti kamere** — indicira ko je kamera vklopljena in izklopljena.

 - 3 Kamera** — Vgrajena kamera za zajem videa, konference in klepet.

 - 4 Zaslon** — Vaš zaslon se lahko razlikuje glede na izbire, ki ste jih naredili ob nakupu računalnika. Za več informacij o zaslonih glejte *Dell tehnološka navodila na vašem trdem disku* ali na naslovu **support.dell.com/manuals**.
-

Odstranitev in zamenjava akumulatorja



OPOZORILO: Preden začnete izvajati katerega izmed postopkov v tem delu, sledite varnostnim navodilom v varnostnih navodilih, priloženih vašemu računalniku.



OPOZORILO: z uporabo nezdržljive baterije se poveča tveganje požara ali eksplozije. Računalnik je potrebno uporabljati samo z akumulatorjem kupljenim pri družbi Dell. Ne uporabljajte akumulatorjev iz drugih računalnikov.



OPOZORILO: Pred odstranitvijo akumulatorja, ugasnite računalnik, odstranite zunanje kable (vključno z napajalnikom).

Odstranjevanje akumulatorja:

1. Izklopite računalnik in ga obrnite.
2. Potisnite zatič za zaklep akumulatorja na položaj za odklep.
3. Dvignite akumulator iz prostora za akumulator.

Za zamenjavo akumulatorja:

Postavite akumulator v utor za akumulator in ga potisnite navzdol, da sede na mesto.

Uporaba vašega prenosnega računalnika Inspiron

-
- 1 Zatič za sprostitvev akumulatorja
 - 2 Akumulator
-

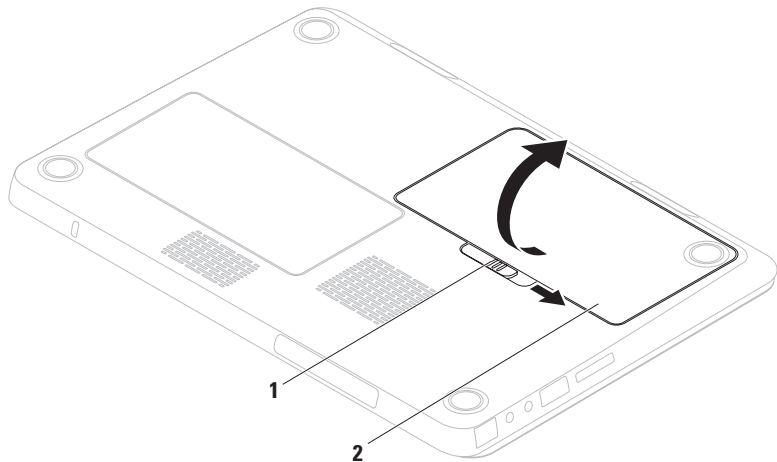

Funkcije programske opreme

 **OPOMBA:** Za več informacij o funkcijah opisanih v tem razdelku glejte *Dell tehnološka navodila* na vašem trdem disku ali na naslovu support.dell.com/manuals.

Prepoznavanje obraza FastAccess

Vaš računalnik ima morda funkcijo prepoznavanja obraza FastAccess. Ta funkcija pomaga, da ohranite vaš računalnik Dell zaščiten z videzom vašega obraza in uporablja to za preverjanje vaše identitete za samodejno prijavo kadar bi ponavadi to storili sami (kot je prijava v račun sistema Windows ali zaščitene spletne strani). Za več informacij, kliknite **Start**  → **Programs** (Programi) → **FastAccess**.

Ustvarjalnost in komunikacija

Vaš računalnik lahko uporabite za ustvarjanje predstavitev, brošur, kartic, letakov in preglednic. Lahko tudi ogledujete in urejate digitalne fotografije in slike. Preverite vaše naročilo za programsko opremo nameščeno na vašem računalniku.

Po povezovanju na internet, lahko dostopate do spletnih strani, nastavite e-poštni račun, nalagate ali prenašate datoteke.

Razvedrilo in večpredstavnost

 **OPOMBA:** Če vaš računalnik nima vgrajenega optičnega pogona, uporabite zunanji optični pogon ali katero drugi zunanjo pomnilniško napravo za postopke, ki vključujejo medije.

Računalnik lahko uporabite za gledanje videa, igranje iger, ustvarjanje lastnih CDjev in poslušanje glasbe in internetnih radijskih.

Prenašate ali kopirate lahko slike in video datoteke iz prenosnih naprav kot so digitalne kamere in mobilni telefoni. Opcijska programska oprema vam omogoča, da organizirate in ustvarjate glasbene in video datoteke, ki se lahko zapišejo na medij, shranijo na prenosne izdelke kot so predvajalniki MP3 in prenosne naprave za razvedrilo, ali predvajajo neposredno na TVju, projektorjih in opremi za domači kino.

Dell DataSafe Online Backup

 **OPOMBA:** Dell DataSafe Online morda ni na voljo v vseh regijah.

 **OPOMBA:** Širokopasovna povezava je priporočena za hitro nalaganje/prenašanje.

Dell DataSafe Online je storitev samodejnega varnostnega kopiranja in obnovitve, ki vam pomaga zaščititi podatke iz katastrofalnih nesreč, kot so kraja, požar ali naravne nesreče. Do storitve lahko dostopate na vašem računalniku z uporabo računa zaščitenegega z geslom.

Za več informacij pojdite na naslov **delldatasafe.com**.

Načrtujete varnostno kopiranje:

1. Dvokliknite ikono Dell DataSafe Online  na pravi vrstici.
2. Sledite navodilom, ki se prikažejo na zaslonu.

Dell Dock

Dell Dock je skupina ikon, ki nudijo enostaven dostop do pogosto uporabljenih programov, datotek in map. Dock lahko uredite po meri z:

- Dodajanjem ali odstranjevanjem ikon
- Spreminjanjem barve in lokacije programa Dock
- Grupiranjem povezanih ikon v kategorije
- Spreminjanjem obnašanja ikon



Dodaj kategorijo

1. Kliknite na Dock z desno miškino tipko, nato kliknite **Add** → **Category** (Dodaj kategorijo). Prikaže se okno **Add/Edit Category** (Dodaj/uredi kategorijo).
2. Vnesite naziv kategorije v polje **Title** (Naziv).
3. Izberite ikono kategorije iz okvirja **Select an image:** (Izberite sliko).
4. Kliknite **Shrani**.

Dodajte ikono

Povlecite in spustite ikono v Dock ali kategorijo.

Odstranite kategorijo ali ikono

1. Kliknite z desno miškino tipko na kategorijo ali ikono v programu Dock in nato kliknite **Delete shortcut** (Izbriši bližnjico) ali **Delete category** (Izbriši kategorijo).
2. Sledite navodilom na zaslonu.

Prilagodite Dock

1. Z desno miškino tipko kliknite Dock in kliknite **Advanced Setting...** (Napredna nastavitvev...).
2. Izberite želeno možnost za prilagoditev programa Dock.

Reševanje težav

Ta razdelek nudi informacije za odpravljanje težav vašega računalnika. Če ne morete rešiti težave z uporabo naslednjih smernic, glejte «Uporaba orodij za podporo» na strani 49 ali «Kontaktiranje družbe Dell» na strani 73.

 **OPOZORILO: Samo usposobljeno servisno osebje lahko odstrani pokrov računalnika. Za napredna servisna navodila glejte *Navodila za servisiranje* na naslovu support.dell.com/manuals.**

Kode piskanja

Vaš računalnik lahko med zagonom oddaja niz piskov, če pride do napak ali težav. Ta niz piskov, imenovan koda piska, opredeli težavo. Zapišite si kodo piskanja in kontaktirajte družbo Dell (glejte «Kontaktiranje družbe Dell» na strani 73).

 **OPOMBA:** Za zamenjavo delov si oglejte *servisna navodila* na naslovu support.dell.com/manuals.

Koda piskanja	Možna težava
Enkrat	Možna okvara sistemske plošče — BIOS ROM checksum napaka
Dvakrat	RAM ni zaznan OPOMBA: Če ste namestili ali zamenjali pomnilniški modul, zagotovite da je pomnilniški modul pravilno nameščen.
Trikrat	Možna okvara sistemske plošče — Napaka nabora
Štirikrat	Napaka branja/zapisovanja RAM-a
Petkrat	Napaka realnočasovne ure
Šestkrat	Napaka video kartice ali čipa
Sedemkrat	Napaka procesorja
Osemkrat	Napaka zaslona

Omrežne težave

Brezžične povezave

Če je brezžična omrežna povezava izgubljena —

Brezžični usmerjevalnik ne deluje ali je brezžična povezava bila onemogočena na računalniku.

- Preverite svoj brezžični usmerjevalnik, da zagotovite da je prižgan in povezan na vir podatkov (kabelski modem ali omrežno zvezdišče).
- Prepričajte se, da je brezžično omrežje omogočeno na vašem računalniku (glejte «omogočanje ali onemogočanje brezžičnih povezav» na strani 14).
- Ponovno vzpostavite vašo povezavo z brezžičnim usmerjevalnikom (glejte «Nastavljanje brezžične povezave» na strani 18).
- Motnje lahko ovirajo ali prekinjajo vašo brezžično povezavo. Poskusite premakniti računalnik bližje vašemu brezžičnemu usmerjevalniku.

Žične povezave

Če je žična omrežna povezava prekinjena —

Kabel se je iztaknil ali pa je poškodovan.

Preverite kabel, da zagotovite da je vklopljen in ni poškodovan.

Težave z napajanjem

Če je gumb/lučka za napajanje ne sveti — Ali je računalnik ugasnjen, je v stanju hibernacije ali ne prejema napajanja.

- Pritisnite gumb za napajanje. Računalnik nadaljuje z normalnim delovanjem če je izklopljen ali v načinu hibernacije.
- Ponovno priključite napajalni kabel v računalnik in električno vtičnico.
- Če je napajalnik priključen na razdelilnik, se prepričajte, da je razdelilnik priključen na električno vtičnico ter da je vklopljen.
- Izognite se protinapetostnim napravam, ojačevalcem in podaljškom, da preverite da se računalnik pravilno prižge.

- Električno vtičnico preverite tako, da nanjo priključite drugo napravo, na primer namizno lučko.
- Preverite povezave napajalnika. Če ima napajalnik lučko, preverite da je če je lučka na napajalniku prižgana.
- Če težava ostaja, kontaktirajte družbo Dell (glejte «Kontaktiranje družbe Dell» na strani 73).

Če je gumb/lučka napajalnika bela in se računalnik ne odziva — Morda se zaslon ne odziva.

- Pritisnite gumb za vklop/izklop, da izklopite računalnik nato ga ponovno vklopite.
- Če težava ostaja, kontaktirajte družbo Dell (glejte «Kontaktiranje družbe Dell» na strani 73).

Če gumb/lučka napajanja utripa belo — Računalnik je v stanju pripravljenosti ali pa se zaslon ne odziva.

- Pritisnite tipko na tipkovnici, premaknite kazalec s sledilno ploščico ali miško, ali pritisnite tipko za vklop za nadaljevanje z normalnim delovanjem.
- Če se zaslon ne odziva, pritisnite in držite gumb za vklop/izklop računalnika dokler se ta popolnoma ne izklopi ter ga ponovno prižgite.
- Če težava ostaja, kontaktirajte družbo Dell (glejte «Kontaktiranje družbe Dell» na strani 73).

Če naletite na motnje, ki motijo sprejem vašega računalnika — Nezaželen signal ustvarja motnje s prekinjanjem ali oviranjem drugih signalov. Nekateri možni vzroki za motnje so:

- Podaljški napajalnika, tipkovnice in miške.
- V razdelilnik je priključeno preveč naprav.
- Več razdelilnikov priključenih na isto električno vtičnico.

Težave s pomnilnikom

Če prejmete sporočilo nezadosten spomin —

- Shranite in zaprite vse odprte datoteke in programe, ki jih ne uporabljate da vidite če to reši težave.
- Glejte dokumentacijo programske opreme glede minimalnih zahtev pomnilnika. Če je potrebno, namestite dodatni pomnilnik (glejte *Navodila za servisiranje* na naslovu **support.dell.com/manuals**).
- Ponovno vstavite pomnilniške module na priključke (glejte *Navodila za servisiranje* na naslovu **support.dell.com/manuals**.)
- Če težava ostaja, kontaktirajte družbo Dell (glejte «Kontaktiranje družbe Dell» na strani 73).

Če imate druge težave s pomnilnikom —

- Zaženite diagnostiko Dell Diagnostics (glejte «Diagnostika Dell» na strani 53).
- Če težava ostaja, kontaktirajte družbo Dell (glejte «Kontaktiranje družbe Dell» na strani 73).

Zaklepanja in težave programske opreme

Če se vaš računalnik ne zažene — Prepričajte se, da je napajalnik čvrsto povezan na računalnik in električno vtičnico.

Če se program preneha odzivati —

Končajte program:

1. Hkrati pritisnite <Ctrl> <Shift> <Esc>.
2. Kliknite **Applications** (aplikacije).
3. Izberite program, ki se ne odziva. Kliknite **End Task** (končaj opravilo).

Če se program nenehno sesuva — Preverite dokumentacijo programske opreme. Če je potrebno, odstranite in nato ponovno namestite program.

 **OPOMBA:** Programska oprema ponavadi vključuje namestitvena navodila v svoji dokumentaciji ali na CD mediju.

Če se računalnik preneha odzivati ali se pojavi moder zaslon —

 **POZOR:** Če ne izvedete zaustavitve operacijskega sistema lahko izgubite podatke.

Če en morete dobiti odziva s pritiskom na tipko na tipkovnici ali premikanjem miške, pritisnite in držite gumb za vklop/izklop vsaj 8 do 10 sekund dokler se računalnik ne izklopi ter ga nato ponovno zaženite.

Če je program zasnovan za prejšnjo različico operacijskega sistema Microsoft® Windows® —

Zaženite čarovnik za združljivost programov (Program Compatibility Wizard). Čarovnik za združljivost programov konfigurira program tako, da ta teče v okolju podobnem okolju prejšnje različice operacijskega sistema Microsoft Windows.

Reševanje težav

Za zagon čarovnika za združljivost programov (Program Compatibility Wizard):

Windows Vista[®]

1. Kliknite **Start**  → **Control Panel** (Nadzorna plošča) → **Programs** (Programi) → **Use an older program with this version of Windows** (Uporabite starejši program s to različico Windowsov).
2. Na začetnem zaslonu kliknite **Next** (Naprej).
3. Sledite navodilom na zaslonu.

Windows[®] 7

1. Kliknite **Start**  **Control Panel** (Nadzorna plošča) → **Programs** (Programi) → **Run programs made for previous versions of Windows** (Izvajaj programe narejene za prejšnjo različico sistema Windows).
2. Na začetnem zaslonu kliknite **Next** (Naprej).
3. Sledite navodilom na zaslonu.

Če imate druge težave s programsko opremo —

- Nemudoma naredite varnostno kopijo datotek.
- Uporabite antivirusni program za pregled trdega diska ali CD medijev.

- Shranite in zaprite vse odprte datoteke ali programe ter zaustavite računalnik preko menija **Start** .
- Preverite dokumentacijo programske opreme ali kontaktirajte proizvajalca programske opreme za informacije o odpravljanju težav:
 - Prepričajte se da je program združljiv z operacijskim sistemom na vašem računalniku.
 - Prepričajte se da vaš računalnik ustreza minimalnim strojnim zahtevam za izvajanje te programske opreme. Glejte dokumentacijo programske opreme za informacije.
 - Prepričajte se da je program pravilno nameščen in konfiguriran.
 - Preverite da gonilniki naprave niso v sporu s programom.
 - Če je potrebno, odstranite in nato ponovno namestite program.

Uporabo orodij za podporo

Dell Support Center

Dell Support Center vam pomaga najti storitve, podporo in informacije za sistem, ki jih potrebujete.

Za zagon aplikacije, kliknite ikono  v opravilni vrstici.

Domača stran **Dell Support Center** prikazuje številko modela vašega računalnika, servisno oznako, hitro servisno kodo ter kontaktne informacije za servis.

Domača stran nudi povezave za dostop do:



Samostojne pomoči

(odpravljanje težav, varnost, zmogljivost sistema, omrežje/ internet, varnostne kopije/ obnovitev sistema ter operacijski sistem Windows)



Opozorila (tehnična podpora vas opozori na pomembne stvari glede vašega računalnika)



Pomoč družbe Dell (tehnična podpora z DellConnect™, storitvami za stranke, usposabljanjem in vodniki, kako pomagati s Solution Station ter Online Scan s PC CheckUp)



O vašem sistemu (sistemska dokumentacija, informacije o garanciji, sistemske informacije, posodobitve in pripomočki)

Za več informacij o **Dell Support Center** in dostopnih orodjih za podporo kliknite zavihek **Services** (Storitve) na spletnem naslovu support.dell.com.

Moji prenosi Dell

 **OPOMBA:** Moji prenosi Dell (My Dell Downloads) morda niso na voljo v vseh regijah.

Nekatera programska oprema, predhodno nameščena na vašem novem računalniku, ne vključuje CD ali DVD medija z varnostno kopijo. Ta programska oprema je na voljo na My Dell Downloads. S te spletne strani lahko prenesete programsko opremo za ponovno namestitev ali ustvarite svoj lasten medij z varnostno kopijo.

Za registracijo in uporabo My Dell Downloads:

1. Pojdite na **downloadstore.dell.com/media**.
2. Za registracijo in prenos programske opreme sledite navodilom na zaslonu.
3. Ponovno namestite ali ustvarite medij z varnostno kopijo programske opreme za prihodnjo rabo.

Sistemska sporočila

Če ima vaš računalnik težavo ali napako, lahko prikaže sistemsko sporočilo, ki vam lahko pomaga identificirati vzrok in dejanja potrebna za odpravo te težave.

 **OPOMBA:** Če prejeta sporočilo ni navedeno med naslednjimi primeri, glejte dokumentacijo za operacijski sistem ali program, ki ste ga izvajali ko se je sporočilo prikazalo. Drugače lahko gledate *Dell tehnološka navodila* na vašem trdem disku ali na naslovu **support.dell.com/manuals** ali glejte «Kontaktiranje družbe Dell» na strani 73 za pomoč.

Alert! Previous attempts at booting this system have failed at checkpoint [nnnn]. For help in resolving this problem, please note this checkpoint and contact Dell Technical Support (Opozorilo! Prejšnji poskusi pri zagonu tega sistema so bili neuspešni pri kontrolni točki [nnnn]. Za pomoč pri odpravljanju te težave prosim zapišite to kontrolno točko in kontaktirajte tehnično podporo družbe Dell) — Računalnik ni uspel končati zagonsko rutino trikrat zaporedoma zaradi iste napake. Kontaktiranje družbe Dell (glejte «Kontaktiranje družbe Dell» na strani 73).

CMOS checksum error (CMOS checksum napaka) — Možnost okvare sistemske plošče ali pa je RTC baterija prazna. Zamenjava akumulatorja (glejte *Navodila za servisiranje* na naslovu **support.dell.com/manuals**) ali kontaktirajte družbo Dell (glejte «Kontaktiranje družbe Dell» na strani 73).

CPU fan failure (Okvara ventilatorja procesorja) — Ventilator procesorja je okvarjen. Zamenjajte ventilator procesorja (glejte *Navodila za servisiranje* na naslovu **support.dell.com/manuals**).

Hard-disk drive failure (Napaka trdega diska) — Možna okvara trdega diska med POST. Kontaktiranje družbe Dell (glejte «Kontaktiranje družbe Dell» na strani 73).

Hard-disk drive read failure (Napaka branja s trdega diska) — Možna okvara trdega diska med HDD zagonskim preizkusom. Kontaktiranje družbe Dell (glejte «Kontaktiranje družbe Dell» na stranipage 73).

Keyboard failure (Okvara tipkovnice) — Okvara tipkovnice ali kabla.

Za zamenjavo tipkovnice glejte *Navodila za servisiranje* na naslovu **support.dell.com/manuals**.

Uporabo orodij za podporo

No boot device available (Ni dostopne zagonske naprave) — Ni zagonske particije na trdem disku, kabel trdega diska se je iztaknil ali zagonska naprava ne obstaja.

- Če je zagonska naprava trdi disk, se prepričajte, da so kabli povezani in je naprava pravilno nameščena ter označena kot zagonska naprava.
- Vstopite v namestitev sistema ter se prepričajte da so podatki o zagonski sekvenci pravilni (glejte *Dell tehnološka navodila* na vašem trdem disku ali na naslovu support.dell.com/manuals).

No timer tick interrupt (Ni prekinitve časovnika) — Čip na sistemski plošči je morda okvarjen ali pa je okvarjena sistemska plošča. Kontaktiranje družbe Dell (glejte «Kontaktiranje družbe Dell» na strani 73).

USB over current error (USB preko trenutne napake) — Izklopite napravo USB. Vaša naprava USB potrebuje več energije za pravilno delovanje. Uporabite zunanji vir napajanja za priklop naprave

USB, ali če ima naprava dva kabla USB, priklopite oba.

CAUTION - Hard Drive SELF MONITORING SYSTEM has reported that a parameter has exceeded its normal operating range. Dell recommends that you back up your data regularly. A parameter out of range may or may not indicate a potential hard drive problem (POZOR - NADZORNI SISTEM trdega diska je sporočil, da je parameter prekoračil običajen delovni razpon. Podjetje Dell priporoča, da redno ustvarjate varnostne kopije vaših podatkov. Parameter zunaj dosega lahko ali ne nakaže potencialno težavo trdega diska) — Napaka S.M.A.R.T, možna okvara trdega diska. Kontaktiranje družbe Dell (glejte «Kontaktiranje družbe Dell» na strani 73).

Odpravljalec težav s strojno opremo

Če naprava ni zaznana med namestitvijo operacijskega sistema ali je zaznana vendar nepravilno konfigurirana, lahko uporabite **Hardware Troubleshooter** (Odpravljalec težav s strojno opremo) za odpravo nezdružljivosti.

Za zagon odpravljalca težav s strojno opremo:

1. Kliknite **Start**  **Help and Support** (Pomoč in podpora).
2. Vpišite `hardware troubleshooter` v polje za iskanje ter pritisnite <Enter> za začetek iskanja.
3. In the search results, select the option that best describes the problem and follow the remaining troubleshooting steps.

Dell Diagnostics

Če imate težave z računalnikom, izvedite preglede pod «Zaklepanja in težave s programsko opremo» na strani 47 in zaženite diagnostiko Dell Diagnostics preden kontaktirate družbo Dell za tehnično pomoč.

 **OPOMBA:** Dell Diagnostics deluje samo na računalnikih Dell.

 **OPOMBA:** Medij *Gonilniki in pripomočki* morda ni bil priložen vašemu računalniku.

Prepričajte se, da se naprava, ki jo želite preizkusiti, prikaže v programu za nastavitve sistema in je dejavna.

Zaženite diagnostiko Dell Diagnostics iz vašega trdega diska ali medija *Gonilniki in pripomočki*.

Zagon diagnostike Dell Diagnostics iz trdega diska

Diagnostika Dell Diagnostics se nahaja na skriti particiji za diagnostično orodje na vašem trdem disku.

 **OPOMBA:** Če računalnik ne more prikazati slike na zaslonu, kontaktirajte družbo Dell (glejte «Kontaktiranje družbe Dell» na strani 73).

1. Prepričajte se, da je računalnik priklopljen na električno vtičnico, ki pravilno deluje.
2. Vključite (ali ponovno zaženite) računalnik.
3. Ko se prikaže logotip DELL™, nemudoma pritisnite <F12>. Iz zagonskega menija izberite **Diagnostics** ter pritisnite <Enter>. To lahko na vašem računalniku zažene pred-zagonsko ocenitev sistema (PSA).

 **OPOMBA:** Če predolgo čakate in se pojavi logotip sistema, počakajte da se prikaže namizje sistema Microsoft® Windows®; nato zaustavite računalnik in poskusite ponovno.

 **OPOMBA:** Če se prikaže sporočilo, da ni bilo mogoče najti razdelka z diagnostičnimi pripomočki, zaženite diagnostiko Dell Diagnostics z medija *Drivers and Utilities*.

Če se zažene PSA:

- a. PSA bo začel izvajati preizkuse.
- b. Če se PSA uspešno zaključi, se prikaže naslednje sporočilo: "No problems have been found with this system so far. Do you want to run the remaining memory tests? This will take about 30 minutes or more. Do you want to continue? (Recommended) ." (Ne najdem nobenih težav s sistemom. Želite zagnati preostale preizkuse pomnilnika? To bo trajalo približno 30 minut ali več. Želite nadaljevati? (Priporočeno)).

- c. Če ste izkusili težave s pomnilnikom pritisnite <y>, drugače pritisnite <n>. Prikaže se naslednje sporočilo: "Booting Dell Diagnostic Utility Partition. Press any key to continue." (Zagon iz particije diagnostičnega orodja Dell. Za nadaljevanje pritisnite poljubno tipko).
- d. Pritisnite katerokoli tipko za prikaz okna **Choose An Option** (Izberite možnost).

Če se PSA ne zažene:

Pritisnite katerokoli tipko za zagon diagnostike Dell Diagnostics iz particije z diagnostičnim pripomočkom na trdem disku in pojdite na okno **Choose An Option** (Izberite možnost).



4. Izberite preizkuse, ki jih želite zagnati.

5. Če naletite na težavo med preizkusom se na vašem zaslonu pojavi koda napake z opisom. Zapišite si kodo napake in opis težave ter kontaktirajte družbo Dell (glejte «Kontaktiranje družbe Dell» na strani 73).

 **OPOMBA:** Servisna oznaka za vaš računalnik je prikazana na vrhu vsakega zaslona preizkusa. Servisna oznaka (Service Tag) vam pomaga identificirati vaš računalnik, ko kontaktirate družbo Dell.

6. Ko se preizkusi dokončajo, zaprite zaslon s preizkusi za vrnitev na okno **Choose An Option** (Izberite možnost).
7. Za izhod iz diagnostike Dell Diagnostics in ponovni zagon računalnika, kliknite **Exit** (Izhod).

Zagon Dell Diagnostics iz medija gonilniki in pripomočki

-  **OPOMBA:** Medij *Gonilniki in pripomočki* morda ni bil priložen vašemu računalniku.
-  **OPOMBA:** Če vaš računalnik nima vgrajenega optičnega pogona, uporabite zunanji optični pogon ali katero drugi zunanjo pomnilniško napravo za postopke, ki vključujejo medije.

1. Vstavite medij *Gonilniki in pripomočki*.
2. Zaustavite in ponovno zaženite računalnik.
Ko se prikaže logotip DELL™, nemudoma pritisnite <F12>.

-  **OPOMBA:** Če predolgo čakate in se pojavi logotip operacijskega sistema, počakajte, da se prikaže namizje sistema Microsoft® Windows®; nato zaustavite računalnik in poskusite ponovno.

-  **OPOMBA:** Naslednji koraki spremenijo zagonsko zaporedje za samo enkrat. Ob naslednjem zagonu se računalnik zažene glede na naprave določene v programu za nastavitvev sistema.

3. Ko se prikaže seznam zagonskih naprav, označite **CD/DVD/CD-RW** in pritisnite <Enter>.
4. Na prikazanem meniju izberite možnost **Boot from CD-ROM** (Zagon iz pogona CD-ROM) in pritisnite <Enter>.
5. Vpišite 1 za zagon CD menija in pritisnite <Enter> za nadaljevanje.
6. Iz oštevilčenega seznama izberite **Run the 32 Bit Dell Diagnostics** (Zaženi 32-bitno diagnostiko Dell Diagnostics). Če je navedenih več različic, izberite različico primerno za vaš računalnik.
7. Izberite preizkus, ki ga želite zagnati.

8. Če med preizkusom naletite na težavo se bo na zaslonu prikazalo sporočilo s kodo napake in opisom težave. Zapišite si kodo napake in opis težave ter kontaktirajte družbo Dell (glejte «Kontaktiranje družbe Dell» na strani 73).

 **OPOMBA:** Servisna oznaka (Service Tag) vašega računalnika je prikazana na vrhu zaslona vsakega preizkusa. Servisna oznaka vam pomaga identificirati vaš računalnik, ko kontaktirate družbo Dell.

9. Ko se preizkusi dokončajo, zaprite zaslon s preizkusi za vrnitev na okno **Choose An Option** (Izberite možnost).

10. Za izhod iz diagnostike Dell Diagnostics in ponovni zagon računalnika, izberite **Exit** (izhod).

11. Odstranite medij *Drivers*.

Obnovitev vašega operacijskega sistema

Operacijski sistem na vašem računalniku lahko obnovite z eno od naslednjih možnosti:

△ POZOR: Uporaba obnovitve tovarniške slike Dell ali medija operacijskega sistema, trajno izbriše vse podatkovne datoteke na vašem računalniku. Če je možno, naredite varnostne kopije podatkovnih datotek preden uporabite te možnosti.

Možnost	Uporabite
Obnovitev sistema (System Restore)	kot prvo rešitev
Lokalna varnostna kopija Dell DataSafe (Dell DataSafe Local Backup)	ko obnovitev sistema ne reši vaše težave
Medij za obnovitev sistema	ko napaka operacijskega sistema preprečuje uporabo obnovitve sistema in lokalne varnostne kopije DataSafe ko nameščate tovarniško sliko na novo vgrajen trdi disk
Obnovitev tovarniške slike Dell (Dell Factory Image Restore)	za obnovitev vašega računalnika v stanje delovanje kot je bilo ob prejemu računalnika
Medij <i>operacijskega sistema</i>	za ponovno namestitev samo operacijskega sistema na vaš računalnik

✎ OPOMBA: Medij *operacijskega sistema* morda ni priložen vašemu računalniku.

Obnovitev sistema

Operacijski sistemi Windows nudijo možnost obnovitve sistema, ki omogoča povrnitev računalnika v prejšnje stanje delovanja (brez vpliva na podatke) če so spremembe strojne opreme, programske opreme ali druge systemske nastavitve pustile računalnik v nezaželenem stanju delovanja. Vse spremembe, ki jih naredi obnovitev sistema so popolnoma razveljavljive.

 **POZOR:** Naredite redne varnostne kopije podatkovnih datotek. Obnovitev sistema ne nadzoruje in ne obnavlja podatkovnih datotek.

 **OPOMBA:** Postopki v tem dokumentu so bili napisani za privzeti pogled sistema Windows, torej se lahko ne nanašajo če ste na vašem računalniku Dell™ nastavili pogled Windows Classic.

Zagon obnovitve sistema

1. Kliknite **Start** .
2. V polju **Start Search** vpišite `System Restore` (obnovitev sistema) in pritisnite `<Enter>`.

 **OPOMBA:** Prikaže se lahko okno **Upravljanje uporabniškega sistema**. Če ste skrbnik računalnika, kliknite **Nadaljuj**; drugače se za nadaljevanje želenega opravila obrnite na oskrbnika.

3. Kliknite **Naprej** in sledite navodilom na zaslonu. Če Obnovitev sistema ni razrešila težave, lahko razveljavite zadnjo obnovitev sistema.

Razveljavitev zadnje obnovitve sistema

 **OPOMBA:** Preden razveljavite zadnjo obnovitev sistema, shranite in zaprite vse odprte datoteke in odidite iz vseh odprtih programov. Ne spreminjajte, odpirajte ali brišite datotek ali programov, dokler obnovitev sistema ni zaključena.

1. Kliknite **Start** .
2. V iskalno polje vpišite `System Restore` (obnovitev sistema) in pritisnite `<Enter>`.
3. Kliknite **Razveljavi zadnjo obnovitev** in kliknite **Naprej**.

Lokalna varnostna kopija Dell DataSafe (Dell DataSafe Local Backup)

△ **POZOR:** Uporaba lokalne varnostne kopije Dell DataSafe Local Backup trajno odstrani vse programe ali gonilnike nameščene po prejemu računalnika. Pripravite medije z varnostnimi kopijami aplikacij, ki jih morate namestiti na vaš računalnik, preden uporabite lokalno varnostno kopijo Dell DataSafe Local Backup. Uporabite Dell DataSafe Local Backup samo, če obnovitev sistema (System Restore) ni rešila težav operacijskega sistema.

△ **POZOR:** Čeprav je lokalna varnostna kopija Dell DataSafe Local Backup zasnovana tako, da ohrani podatkovne datoteke na računalniku je priporočeno, da ustvarite varnostno kopijo podatkovnih datotek preden uporabite Dell DataSafe Local Backup.

✎ **OPOMBA:** Dell DataSafe Local Backup morda ni na voljo v vseh regijah.

✎ **OPOMBA:** Če Dell DataSafe Local Backup ni na voljo na vašem računalniku, uporabite obnovitev tovarniške slike Dell (Dell Factory Image Restore) (glejte «Obnovitev tovarniške slike Dell» na strani 63) za obnovitev vašega operacijskega sistema.

Lokalno varnostno kopijo Dell DataSafe Local Backup lahko uporabite za obnovitev vašega trdega diska na stanje delovanja, kot je bilo ko ste kupili računalnik, brez izbrisa podatkovnih datotek.

Dell DataSafe Local Backup vam omogoča, da:

- Ustvarjate varnostne kopije in obnovite računalnik na prejšnje stanje delovanja
- Ustvarite medij za obnovitev sistema

Osnove Dell DataSafe Local Backup

Za obnovitev tovarniške slike, brez izbrisa podatkovnih datotek:

1. Izključite računalnik.
2. Odklopite vse naprave (USB pogon, tiskalnik, itd.) priključene na računalnik in odstranite vso na novo vgrajeno strojno opremo.

 **OPOMBA:** Ne odklopite zaslona, tipkovnice, miške ali napajalnega kabla.

3. Vključite računalnik.

4. Ko se pojavi logotip DELL™ nekajkrat pritisnite <F8> za dostop do okna **Advanced Boot Options** (napredne možnosti zagona).

 **OPOMBA:** Če čakate predolgo in se prikaže logotip operacijskega sistema, počakajte še malo dlje, dokler se ne prikaže namizje sistema Microsoft Windows, nato pa zaustavite računalnik in poskusite znova.

5. Izberite **Repair Your Computer**.

6. Izberite **Dell Factory Image Recovery and DataSafe Options** ter sledite navodilom na zaslonu.

 **OPOMBA:** Trajanje postopka obnovitve je odvisno od količine podatkov za obnovitev.

 **OPOMBA:** Za več informacij glejte članek 353560 baze znanja na naslovu **support.dell.com**.

Nadgradnja na Dell DataSafe Local Backup Professional

 **OPOMBA:** Dell DataSafe Local Backup Professional je morda nameščen na vašem računalniku, če ste ga naročili ob času nakupa.

Dell DataSafe Local Backup Professional nudi dodatne funkcije, ki vam omogočajo, da:

- Ustvarjate varnostne kopije in obnovite računalnik glede na vrsto datotek
- Varnostno kopirate datoteke na lokalno pomnilniško napravo
- Načrtujete samodejna varnostna kopiranja

Za nadgradnjo na Dell DataSafe Local Backup Professional:

1. Dvokliknite ikono  Dell DataSafe Local Backup na opravljeni vrstici.
2. Kliknite **UPGRADE NOW!** (Nadgradi zdaj!).
3. Za uspešno nadgradnjo sledite navodilom na zaslonu.

Medij za obnovitev sistema

 **POZOR: Čeprav je medij za obnovitev sistema zasnovan, da ohrani podatkovne datoteke na računalniku je priporočeno, da ustvarite varnostno kopijo vaših podatkovnih datotek preden uporabite medij za obnovitev sistema.**

Medij za obnovitev sistema, ustvarjen z lokalno varnostno kopijo Dell DataSafe Local Backup, lahko uporabite za vrnitev vašega trdega diska na stanje delovanja kot je bilo ob nakupu računalnika brez izbrisa podatkovnih datotek iz računalnika.

Uporabite medij za obnovitev sistema v primeru:

- Napake operacijskega sistema preprečuje uporabo obnovitvenih možnosti, ki so nameščene na vašem računalniku.
- Napake trdega diska, ki preprečuje obnovitev podatkov.

Za obnovitev tovarniške slike vašega računalnika z uporabo medija za obnovitev sistema:

1. V računalnik vstavite medij za obnovitev sistema ali USB ključ.
2. Ko se prikaže logotip™, nemudoma pritisnite <F12> immediately.

 **OPOMBA:** Če čakate predolgo in se prikaže logotip operacijskega sistema, počakajte še malo dlje, dokler se ne prikaže namizje programa Microsoft® Windows®, nato pa zaustavite računalnik in poskusite znova.

3. Iz seznama izberite primerno zagonsko napravo in pritisnite <Enter>.

Za uspešen postopek obnovitve sledite navodilom na zaslonu.

Obnovitev tovarniške slike Dell

 **POZOR:** Uporaba Dell obnovitev tovarniške slike (Factory Image Restore) trajno izbriše vse podatke na trdem disku in odstrani vse programe ali gonilnike, ki ste jih namestili na računalnik za tem ko ste prejeli računalnik. Če je možno, naredite varnostne kopije podatkov preden uporabite to možnost. Uporabite Dell obnovitev tovarniške slike (Factory Image Restore) samo če obnovitev sistema (System Restore) ni rešila težav operacijskega sistema.

 **OPOMBA:** Dell obnovitev tovarniške slike morda ni na voljo v določenih državah ali na določenih računalnikih.

 **OPOMBA:** Če obnovitev tovarniške slike Dell (Dell Factory Image Restore) ni na voljo na vašem računalniku, uporabite lokalno varnostno kopijo Dell DataSafe (Dell DataSafe Local Backup) (glejte «Lokalna varnostna kopija Dell DataSafe» na strani 60) za obnovitev vašega operacijskega sistema.

Uporabite Dell obnovitev tovarniške slike kot zadnjo metodo za obnovitev vašega operacijskega sistema. Ta možnost obnovi vaš trdi disk v stanje delovanje, kot je bilo ob nakupu računalnika. Vsi programi ali datoteke, ki ste jih dodali po tem ko ste dobili računalnik—vključno s podatki—se trajno izbrišejo iz trdega diska. Podatki vključujejo dokumente, preglednice, e-poštna sporočila, digitalne fotografije, glasbene datotek in tako naprej. Če je možno, naredite varnostno kopijo vseh podatkov preden uporabite obnovitev Dell tovarniške slike.

Zagon obnovitve tovarniške slike Dell

1. Vključite računalnik.
2. Ko se pojavi logotip DELL™ nekajkrat pritisnite <F8> za dostop do okna **Advanced Boot Options** (napredne možnosti zagona).
 **OPOMBA:** Če čakate predolgo in se prikaže logotip operacijskega sistema, počakajte še malo dlje, dokler se ne prikaže namizje programa Microsoft® Windows®, nato pa zaustavite računalnik in poskusite znova.
3. Izberite **Repair Your Computer**.
Pojavi se okno **System Recovery Options**.
4. Izberite postavitev tipkovnice in kliknite **Next** (Naprej).
5. Za dostop do obnovitvenih možnosti se prijavite kot lokalni uporabnik. Za dostop do ukazne vrstice vpišite `administrator` v polju **User name** (uporabniško ime), nato kliknite **V redu**.
6. Kliknite **Dell obnovitev tovarniške slike**.
Prikaže se pozdravno okno **Dell Factory Image Restore**.

 **OPOMBA:** Odvisno od vaše konfiguracije, boste morda morali izbrati **Dell Factory Tools**, nato **Dell Factory Image Restore**.

7. Kliknite **Naprej**.

Prikaže se zaslon **Confirm Data Deletion** (potrdi izbris podatkov).

 **OPOMBA:** Če ne želite nadaljevati z obnovitvijo tovarniške slike kliknite **Cancel** (prekliči).

8. Izberite izbirno polje, da potrdite da želite nadaljevati s ponovnim zapisom tredga diska in obnovitvijo programske opreme sistema na tovarniške pogoje, nato kliknite **Next** (naprej).

Postopek obnovitve se začne in lahko traja pet ali več minut. Ko so operacijski sistem in tovarniško nameščene aplikacije obnovljene na tovarniške pogoje se pojavi sporočilo.

9. Kliknite **Finish** (dokončaj) za ponovni zagon računalnika.

Iskanje pomoči

Če imate težave z vašim računalnikom, lahko opravite naslednje korake za diagnozo in odpravljanje težav:

1. Glejte «Odpravljanje težav» na strani 43 za informacije in postopke, ki se nanašajo na težave, ki jih ima vaš računalnik.
2. Glejte *Dell tehnološka navodila* dostopna na vašem trdem disku ali na naslovu **support.dell.com/manuals** za več informacij o odpravljanju težav.
3. Glejte «Diagnostika Dell» na strani 53 za postopke kako zagnati diagnostiko Dell.
4. Izpolnite «Diagnostični kontrolni list» na strani 72.
5. Uporabite obsežen programski nabor spletnih storitev družbe Dell na voljo na spletnem mestu Dell Support (**support.dell.com**) za pomoč z namestitvijo in postopki odpravljanja težav. Glejte «Spletne storitve» na strani 67 za bolj obsežen seznam storitev spletnega mesta Dell Support.

6. Če prejšnji koraki niso rešili težave, glejte «Kontaktiranje družbe Dell» na strani 71.

 **OPOMBA:** Pokličite podporo družbe Dell z enega telefona, ki je blizu računalnika tako, da vam osebje za podporo lahko pomaga z vsemi potrebnimi postopki.

 **OPOMBA:** Sistem družbe Dell Express Service Code ni na voljo v vseh državah.

Ko vas za to vpraša avtomatiziran telefonski sistem družbe Dell, vnesite vašo številko Express Service Code za preusmeritev klica neposredno k primernemu osebju za podporo. Če nimate številke Express Service Code, odprite mapo **Dell Accessories** (Pripomočki Dell), dvokliknite ikono **Express Service Code**, ter sledite navodilom.

 **OPOMBA:** Nekatere od naslednjih storitev niso vedno na voljo na vseh lokacijah zunaj kontinentalnih Združenih držav. Za informacije o dostopnosti pokličite vašega lokalnega predstavnika družbe Dell.

Tehnična podpora in storitve za stranke

Storitev podpore družbe Dell vam je na za vsa vprašanja glede strojne opreme Dell. Naše osebe za podporo uporablja računalniško diagnostiko za nudenje hitrih, natančnih odgovorov.

Za kontaktiranje storitev podpore družbe Dell si oglejte «Preden pokličete» na strani 71 in nato glejte kontaktne informacije za vašo regijo, ali pa pojdite na spletni naslov **support.dell.com**.

DellConnect

DellConnect™ je preprosto spletno dostopno orodje, ki omogoča Dell servisu in podpori, da dostopajo do vašega računalnika preko širokopasovne povezave, diagnosticirajo vašo težavo te jo pod vašim nadzorom odpravijo. Za več informacij pojdite na naslov

www.dell.com/dellconnect.

Spletne storitve

Na naslednjih spletnih straneh se lahko naučite o izdelkih in storitvah Dell:

- **www.dell.com**
- **www.dell.com/ap** (samo Azijske/pacifiške države)
- **www.dell.com/jp** (samo Japonska)
- **www.euro.dell.com** (samo Evropa)
- **www.dell.com/la** (Latinska Amerika in Karibske države)
- **www.dell.ca** (samo Kanada)

Do podpore družbe Dell lahko dostopate preko naslednjih spletnih mest in e-poštnih naslovov:

spletne strani za podporo Dell Support

- **support.dell.com**
- **support.jp.dell.com** (samo Japonska)
- **support.euro.dell.com** (samo Evropa)
- **supportapj.dell.com** (samo Azijske/Pacifiške države)

Dell Support e-poštni naslovi

- **mobile_support@us.dell.com**
- **support@us.dell.com**
- **la-techsupport@dell.com** (samo države Latinske Amerike in Karibskih držav)
- **apsupport@dell.com** (samo Azijske/pacifiške države)

E-poštni naslovi trženja in prodaje družbe Dell

- **apmarketing@dell.com** (samo Azijske/pacifiške države)
- **sales_canada@dell.com** (samo Kanada)

Anonimni protokol za prenos datotek (FTP)

- **ftp.dell.com**

Prijavite se kot uporabnik: `anonymous` (anonimno), in uporabite svoj e-poštni naslov kot geslo.

Avtomatizirana storitev za stanje naročil

Za preverjanja stanja vseh izdelkov Dell, ki ste jih naročili, lahko greste na spletno mesto **support.dell.com**, ali pa lahko pokličete avtomatizirano storitev stanja naročila. Posnetek vas vpraša po podatkih potrebnih lociranje in poročilo o vašem naročilu.

Če imate težave z vašim naročilom, kot so manjkajoči deli, obrabljeni deli, napačni deli ali nepravilnosti na računu, kontaktirajte družbo Dell za pomoč strankam. Ob klicu imejte pripravljen svoj račun ali izpisek pošiljke.

Za telefonsko številko za vašo regijo, glejte «Kontaktiranje družbe Dell» na strani 73.

Informacije o izdelku

Če potrebujete informacije o dodatnih izdelkih, ki so na voljo pri družbi Dell ali bi radi naredili naročilo, obiščite spletno stran Dell na naslovu **www.dell.com**. Za telefonsko številko v vaši regiji ali za prodajnega strokovnjaka, glejte «Kontaktiranje družbe Dell» na strani 73.

Vračanje predmetov za popravilo pod garancijo ali za kredit

Pripravite vse predmete, ki jih vračate, ali za popravilo ali kredit, na sledeč način:

 **OPOMBA:** Preden nam pošljete izdelek, varnostno kopirajte podatke na trdih diskih in drugih napravah za shranjevanje v izdelku. Odstranite vse zaupne, lastniške ali osebne podatke ter izmenljive nosilce podatkov, kot so CD-ji in pomnilniške kartice. Družba Dell ni odgovorna za kakršne koli zaupne, lastniške ali osebne informacije; izgubljeni ali pokvarjene podatke; ali poškodovane ali izgubljene medije, ki so bili priloženi računalniku.

1. Pokličite družbo Dell za vrnitveni material Avtorizacijsko številko, in jo napišite čitljivo in vidno na zunanjo stran škatle. Za telefonsko številko za vašo regijo, glejte «Kontaktiranje družbe Dell» na strani 73.
2. Vključite kopijo računa in pismo z opisom razloga vrnitve.
3. Priložite kopijo diagnostičnega kontrolnega lista (glejte «Diagnostični kontrolni list» na strani 72), označite preizkuse, ki ste jih izvedli ter zapišite vsa sporočila o napakah, ki jih je javil program (glejte «Diagnostika Dell» na strani 53).
4. Vključite vse dodatke ki pripadajo predmetu/ predmetom, ki se vračajo (napajalni kabli, programska oprema, priročniki, itd.) če je vrnitev za kredit.

Iskanje pomoči

5. Opremo, ki jo vračate, zapakirajte v izvirno (ali enakovredno) embalažo.

 **OPOMBA:** Vi ste odgovorni za stroške pošiljanja. Odgovorni ste tudi za zavarovanje vseh vrnjenih izdelkov, in sprejemate tveganje izgube med pošiljanjem družbi Dell. Paketi s plačilom po povzetju niso sprejemljivi.

 **OPOMBA:** Vrnitve, katerim manjka katere od prejšnjih zahtev bodo zavrjene v sprejemni pisarni družbe Dell in vrnjene pošiljatelju.

Preden pokličete

OPOMBA: Imejte svojo številko Express Service Code pripravljeno, ko pokličete. Številka pomaga avtomatskemu telefonskemu sistemu družbe Dell za podporo, da vaš klic bolj učinkovito usmeri. Vprašajo vas lahko tudi po vaši servisni oznaki (Service Tag).

Iskanje vaše servisne oznake

Servisno oznako (Service Tag) najdete na nalapki na spodnji strani vašega računalnika.

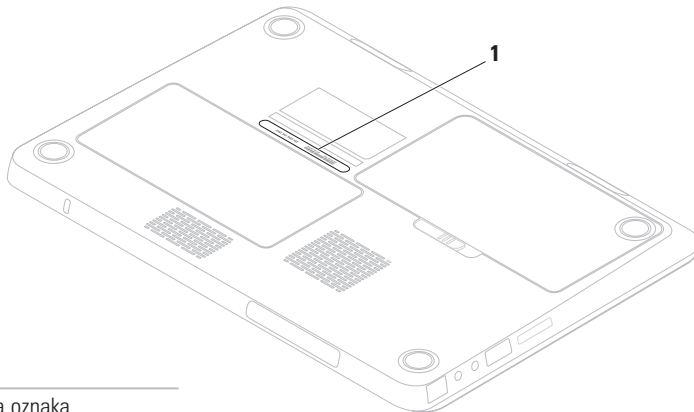

1 Servisna oznaka

Iskanje pomoči

Spomnite se izpolniti naslednji diagnostični kontrolni list. Če je možno, vklopite računalnik preden pokličete družbo Dell za pomoč in kličite s telefona pri ali blizu računalnika. Lahko da boste morali vnesti nekaj ukazov preko tipkovnice, nuditi podrobne informacije med operacijami, ali poskusili druge korake za odpravljanje težav, ki so možni samo pri računalniku. Poskrbite da je dokumentacija računalnika na voljo.

Diagnostični kontrolni list

- Ime:
- Datum:
- Naslov:
- Telefonska številka:
- Servisna številka (črtna koda zadaj ali na dnu računalnika):
- Koda za hitre storitve:
- Avtorizacijska številka za vrnitveni material (če ste jo dobili s strani tehnika družbe Dell):
- Operacijski sistem in različica:
- Naprave:
- Razširitvene kartice:
- Ali ste povezani na omrežje? Da/Ne
- Omrežje, različica in omrežni vmesnik:
- Programi in različice:

Glejte dokumentacijo operacijskega sistema za določanje vsebine zagonskih datotek računalnika. Če je računalnik priklopljen na tiskalnik, natisnite vsako datoteko. Drugače, posnamite vsebine vsake datoteke preden pokličete družbo Dell.

- Sporočila o napakah, kode piskanja ali diagnostične kode:
- Opis težave in postopki odpravljanja težave, ki ste jih opravili:

Kontaktiranje družbe Dell

Za stranke v Združenih državah, pokličite 800-WWW-DELL (800-999-3355).

 **OPOMBA:** Če nimate aktivne internetne povezave, lahko najdete kontaktne informacije na vašem računu, izpisku s paketa ali katalogu izdelkov Dell.

Družba Dell nudi številne spletne in telefonske možnosti storitev za podporo. Dostopnost se razlikuje po državah in izdelkih, in nekatere storitve morda niso na voljo na vašem območju.

Za kontaktiranje družbe Dell za prodajo, tehnično podporo ali težave s storitvami za stranke:

1. Obiščite **www.dell.com/contactdell**.
2. Izberite svojo državo ali regijo.
3. Izberite primerno povezavo za storitev ali podporo, ki jo potrebujete.
4. Izberite metodo kontaktiranja družbe Dell, ki je primerna za vas.

Iskanje več Informacije in viri

Če potrebujete:

ponovno namestiti vaš operacijski sistem

zagnati diagnostični program za vaš računalnik,

ponovno namestiti programsko opremo za prenosni računalnik

poiskati več informacij o operacijskem sistemu Microsoft® Windows® in funkcijah

nadgraditi računalnik z novimi ali dodatnimi komponentami, kot na primer nov trdi disk

ponovno namestite ali zamenjajte obrabljen ali poškodovan del

Glejte:

«Medij za obnovitev sistema» na strani 62

«Diagnostika Dell» na strani 50

«Moji prenosi Dell» na strani 53

support.dell.com

Navodila za servisiranje na naslovu
support.dell.com/manuals



OPOMBA: V nekaterih državah lahko odpiranje in zamenjava delov računalnika razveljavi vašo garancijo. Preverite vašo garancijo in politiko vračanje preden začnete delati znotraj računalnika.

Če potrebujete:

najdite varnostne informacije za najboljše prakse za vaš računalnik

preglejte informacije o garanciji, pravila in pogoje (samo ZDA), varnostna navodila, regulativne informacije, ergonomske informacije ter licenčno pogodbo za končnega uporabnika

poiščite svojo servisno oznako/Express Service Code — servisno oznako morate uporabiti za identifikacijo svojega računalnika na **support.dell.com** ali pri kontaktiranju tehnične podpore

poiskati gonilnike in prenose

dostop do tehnične podpore in pomoči izdelka
preverite stanje vašega naročila za nove nakupe
najdite rešitve in odgovore na pogosta vprašanja
najdite informacije o najnovejših posodobitvah o spremembah vašega računalnika ali napredne tehnične materiale za serviserje ali izkušene uporabnike

Glejte:

varnostni in regulativni dokumenti, ki ste jih prejeli z računalnikom ter glejte tudi spletno mesto Regulatory Compliance na naslovu

www.dell.com/regulatory_compliance



na spodnji strani računalnika **Dell Support Center**. Za zagon **Dell Support Center**, kliknite

ikono  na namizju

support.dell.com

Tehnični podatki

Ta razdelek nudi osnovne informacije, ki jih boste lahko potrebovali ob namestitvi sistema, posodabljanju gonilnikov ali nadgrajevanju računalnika.

 **OPOMBA:** Ponudbe se razlikujejo po regijah. Za več informacij o konfiguraciji vašega računalnika, kliknite **Start**  → **Help and Support** (Pomoč in podpora) in izberite možnost za ogled informacij vašega računalnika.

Model računalnika

Dell™ Inspiron™ M301Z

Procesor

Inspiron M301Z	AMD™ Athlon™ AMD Athlon Dual-Core AMD Turion™ Dual-Core
----------------	---

Sistemski nabor

Inspiron M301Z	AMD RS880M
----------------	------------

Pomnilnik

Priključek pomnilniškega modula	dva, uporabniku dostopna SODIMM priključka
Kapacitete pomnilniškega modula	1 GB, 2 GB in 4 GB
Minimalna konfiguracija pomnilnika	2 GB

Pomnilnik

Največja konfiguracija pomnilnika	8 GB
Možne konfiguracije pomnilnika	2 GB, 3 GB, 4 GB, 5 GB, 6 GB in 8 GB
Vrsta pomnilnika	1333 MHz SODIMM DDR3 (deluje pri 800 MHz)

 **OPOMBA:** Za navodila o nadgradnji pomnilnika, glejte *Navodila za servisiranje* na naslovu **support.dell.com/manuals**.

Komunikacije

Modem (opcijsko)	Zunanji V.92 56K USB modem
Omrežni vmesnik	10/100 Ethernet LAN na sistemski plošči

Komunikacije

Brezžični	WLAN, WWAN, WiMax/Wi-Fi abgn/agn in Bluetooth® brezžična tehnologija
-----------	--

Bralnik pomnilniških kartic

Podprte kartice	Pomnilniška kartica Secure Digital (SD) Kartica Secure Digital Input/Output (SDIO) Kartica Secure Digital High Capacity (SDHC) Kartica Memory Stick Memory Stick PRO Kartica MultiMedia Card (MMC) xD-Picture Card
-----------------	--

Tehnični podatki

Avdio

Avdio krmilnik	IDT 92HD79B
Zvočnik	2 x 0,5 W zvočnik
Nadzor glasnosti	programski meniji in nadzor medijev

Video

Inspiron M301Z

UMA

Video krmilnik	ATI Mobility Radeon™ HD 4225
Pomnilnik na grafični kartici	do 3067 MB + 128 MB (pomnilnik stranskih vrat) deljenega pomnilnika

Zaslon

Vrsta	13,3-palčni HD WLED, TrueLife
-------	-------------------------------

Zaslon

Površina zaslona:

Višina	293,41 mm (11,55 palca)
Širina	164,96 mm (6,49 palca)
Diagonala	337,8 mm (13,30 palca)

Kamera

Piksel	1,3 megapiksla
Ločljivost videa	160 x 120 ~1280 x 1024 (640 x 480 pri 30 sličic na sekundo)

Tipkovnica

Število tipk	86 (ZDA, poenostavljena kitajščina, tradicionalna kitajščina in tajščina)
--------------	---

Priključki

Audio	en priključek za mikrofona, en priključek za stereo slušalke/zvočnike in en digitalni mikrofona
Mini-Card	ena reža Mini-Card polne velikosti in ena reža Mini-Card polovične velikosti
Priključek HDMI	en 19-pinski priključek
Omrežni vmesnik	en priključek RJ45
USB	dva 4-pinska priključka skladna z USB 2.0
eSATA	en sedem-pinski/štiri-pinski kombinirani priključek eSATA/USB
Mini-DisplayPort	en 20-pinski priključek
Bralnik pomnilniških kartic	ena reža 7-v-1
Priključek za vhod antene (opcijsko)	en MCX priključek

Akumulator

Vrste in dimenzije:

6-celični «pametni» litij ionski

Višina	14,30 mm (0,56 palca)
Širina	160,30 mm (6,31 palca)
Globina	90,20 mm (3,55 palca)
Teža	0,30 kg (0,66 lb)
Napetost	11,1 VDC (6 celic)
Čas polnjenja (približno):	4 ure (pri izklopljenem računalniku)
Čas delovanja	Čas delovanja akumulatorja je odvisen od pogojev delovanja.
Gumbasta baterija	CR-2032

Napajalnik

 **OPOMBA:** Uporabljajte samo napajalnike določene za uporabo z vašim računalnikom. Glejte varnostne informacije, ki so bile priložene vašemu računalniku.

Vhodna napetost	100–240 VAC
Vhodni tok (maksimum)	1,7 A
Vhodna frekvenca	50–60 Hz
Izhodna moč	65 W
Izhodni tok:	3,34 A (neprekinjen)
Ocenjena izhodna napetost	19,5 +/- 1 VDC
Delovna temperatura	0° do 40°C (32° do 104°F)
Temperatura hrambe	–40° do 70°C (–40° do 158°F)

Sledilna ploščica

Ločljivost položaja X/Y (način grafične tabele)	240 cpi
Širina	89,2 mm (3,51 palca) aktivno območje senzorja
Višina	44,4 mm (1,74 palca) pravokotnik

Mere

Višina	24,0 mm (0,94 palca)
Širina	328,0 mm (12,91 palca)
Globina	235,5 mm m (9,27 palca)
Teža (s 6-celičnim akumulatorjem)	možnost konfiguracije manj kot 1,78 kg (3,92 lbs)

Okolje računalnika

Razpon temperature:

Delovanje	0° do 35°C (32° do 95°F)
Hramba	−40° do 65°C (−40° do 149°F)

Relativna vlažnost (maksimum):

Delovanje	10% do 90% (brez kondenzacije)
Hramba	5% do 95% (brez kondenzacije)

Maksimalne vibracije (z uporabo naključnih vibracij, ki simulirajo okolje uporabnika):

Delovanje	0,66 GRMS
Nedelovanje	1,30 GRMS

Okolje računalnika

Največji udarec (za delovanje — merjeno z Diagnostiko Dell, ki je delovala na trdem disku in 2-ms pol-sinusnim pulzom; za nedelovanje — merjeno s spravljenjo glavo trdega diska in 2-ms pol-sinusnim pulzom):

Delovanje	110 G
Nedelovanje	160 G

Višina (maksimum):

Delovanje	−15,2 do 3048 m (−50 do 10.000 ft)
Hramba	−15,2 do 10.668 m (−50 do 35.000 ft)

Stopnja onesnaževalca v zraku G2 ali nižji, kot je določeno z ISA-S71.04-1985

Dodatek

Obvestilo o izdelku Macrovision

Ta izdelek vsebuje tehnologijo za preprečevanje razmnoževanja, ki je zaščitena s patenti ZDA ter ostalimi pravicami intelektualne lastnine, ki si jih lasti podjetje Macrovision Corporaton in ostali lastniki pravic. Uporabo te tehnologije za preprečevanje razmnoževanja mora odobriti podjetje Macrovision Corporation, in je namenjeno za domačo uporabo ali druge omejene ogledе razen, z dovoljenjem podjetja Macrovision Corporation. Obratno inženirstvo ali razstavitev je prepovedana.

Informacije za NOM ali Uradni mehiški standard (samo za Mehiko)

Naslednje informacije so navedene na napravi, opisani v tem dokumentu, skladno z zahtevami uradnih mehiških standardov (NOM):

Uvoznik:

Dell México S.A. de C.V.

Paseo de la Reforma 2620 – Flat 11°

Col. Lomas Altas

11950 México, D.F.

Številka regulativnega modela	Napetost	Frekvenca	Poraba elektrike	Izhodna napetost	Intenzivnost izhoda
P11S	od 100 do 240 V (izmenični tok)	50-60 Hz	1,7 A	19,5 V (enosmerni tok)	3,34 A

Za podrobnosti, preberite varnostne informacije, ki so bile priložene vašemu računalniku.

Za dodatne varnostne informacije o najboljši praksi glejte spletno stran Regulatory Compliance na naslovu www.dell.com/regulatory_compliance.

Kazalo

B

brežžična omrežna povezava **18**

D

DellConnect **66**

Dell Diagnostics **53**

Dell Support Center **49**

Diagnostični kontrolni list **72**

DVDji, predvajanje in ustvarjanje **41**

E

e-poštni naslovi

za tehnično podporo **67**

e-poštni naslovi za podporo **67**

F

FTP prijava, anonymous (anonimno) **67**

funkcije programske opreme **40**

G

garancijske vrnitve **69**

glasnost **35**

gonilniki in prenosi **75**

I

Internetna povezava **17**

iskanje več informacij **74**

ISP

Ponudnik internetnih storitev **17**

izdelki

informacije in nakup **68**

K

klicanje družbe Dell **73**

Kontaktiranje družbe Dell na spletu **73**

kretnje sledilne ploščice **32**

L

lučke napajalnika/akumulatorja **27**

lučke napajanja/akumulatorja **27**

M

Mini-DisplayPort priključek **26**

možnosti ponovne namestitve sistema **58**

N

namestitev, preden začnete **5**

O

obnovitev podatkov **41**

obnovitev tovarniške slike **63**

Odpravljalca težav s strojno opremo **53**

omrežna povezava

popravljanje **44**

P

pomoč

iskanje pomoči in podpore **65**

pošiljanje izdelkov

za vrnitev ali popravilo **69**

prezračevanje, zagotavljanje **5**

R

računalnik, nastavitve **5**

razdelilniki, uporaba **6**

reševanje težav **43**

S

SIM kartica **12**

Sistemska sporočila **50**

Kazalo

storitve za stranke **66**

strani za podporo

po svetu **67**

T

težave napajanja, odpravljanje **44**

težave programske opreme **47**

težave, reševanje **43**

težave s pomnilnikom

reševanje **46**

težave strojne opreme

diagnosticiranje **53**

V

varnostno kopiranje in obnovitev **41**

viri, iskanje več **74**

W

Windows

Program Compatibility Wizard **47**

Z

žično omrežje

omrežni kabel, povezovanje **7**

zmogljivosti računalnika **40**

zračni tok, omogočanje **5**

Natisnjeno na Irskem.

www.dell.com | support.dell.com



01KN57A00